Aspirapolvere

Ciclonico senza filo
con batteria





Prima di utilizzare questo apparecchio leggere attentamente le istruzioni d'uso, ed in particolare, le note, le avvertenze e le istruzioni sull'utilizzo dello stesso in sicurezza: attenersi alle indicazioni. Conservare il presente libretto d'istruzioni per ogni consultazione futura, se l'apparecchio viene ceduto a terzi consegnare anche il presente libretto.

**ATTENZIONE!**

Seguire le istruzioni ed avvertenze per l'utilizzo sicuro dell'apparecchio.

I dati tecnici di identificazione si trovano sull'etichetta dell'apparecchio.

Questo manuale è redatto in conformità alla norma europea EN82079.

Le informazioni riportate nel manuale fanno riferimento al prodotto base, pertanto potrebbero esserci piccole variazioni di allestimento e/o utilizzo.



L'imballaggio del prodotto è composto da materiali riciclabili. DEVE ESSERE smaltito in conformità alla normativa di tutela ambientale.

**INFORMAZIONI AGLI UTENTI** ai sensi del Decreto Legislativo N° 49 del 14 Marzo 2014

“Attuazione della Direttiva 2012/19/UE sui rifiuti di apparecchiature elettriche ed elettroniche (RAEE)”

Il simbolo del cassonetto barrato riportato sull'apparecchiatura indica che il prodotto alla fine della propria vita utile deve essere raccolto separatamente dagli altri rifiuti. L'utente dovrà, pertanto, conferire l'apparecchiatura integra dei componenti essenziali giunta a fine vita agli idonei centri di raccolta differenziata dei rifiuti elettronici ed elettrotecnici, oppure riconsegnarla al rivenditore al momento dell'acquisto di nuova apparecchiatura di tipo equivalente.

Presso i rivenditori di prodotti elettronici con superficie di vendita di almeno 400 m² è possibile consegnare gratuitamente, senza obbligo di acquisto, i prodotti elettronici da smaltire con dimensioni inferiori a 25 cm. L'adeguata raccolta differenziata per l'avvio successivo dell'apparecchiatura dismessa al riciclaggio, al trattamento e allo smaltimento compatibile con il rispetto dell'ambiente contribuisce ad evitare possibili effetti negativi sull'ambiente e sulla salute e favorisce il reimpiego e/o riciclo dei materiali di cui è composta l'apparecchiatura.



MADE IN CHINA

1.	Avvertenze - sicurezza	pag.	5
2.	Istruzione per l'utilizzo sicuro della batteria	pag.	10
3.	Contenuto scatola	pag.	13
4.	Unità principale	pag.	14
5.	Spazzola pavimenti	pag.	15
6.	Accessori	pag.	15
7.	Fissaggio a muro	pag.	16
8.	Assemblaggio	pag.	17
9.	Operazioni di ricarica batteria	pag.	18
10.	Utilizzo	pag.	18
11.	Mantenimento	pag.	19
12.	Problemi	pag.	23
13.	Specifiche	pag.	24
14.	Garanzia	pag.	26
15.	Modalità assistenza	pag.	27

Allorché si decida di smaltire questa apparecchio si raccomanda di renderlo inoperante rimuovendo il cavo di alimentazione. Si raccomanda inoltre di rendere innocue le parti dell'apparecchio che potrebbero costituire pericoli, soprattutto per i bambini che potrebbero utilizzare l'apparecchio come giocattolo.

LEGENDA



DIVIETO



AVVERTENZA

SOSTANZE
CORROSIVE



SMALTIMENTO DELLA BATTERIA USATA

Questo aspirapolvere viene fornito con la batteria agli ioni di litio. Questo deve essere smaltito correttamente, in una struttura appropriata.

Si prega di riciclare dove esistono le strutture. La tua autorità locale sarà in grado di fornirti queste informazioni se non sei in grado di individuarle.

Rimuovere la batteria dall'apparecchio prima del suo smaltimento.

⚠ ATTENZIONE!

Disinserire la spina del caricatore prima di rimuovere la batteria.

RIMOZIONE DELLA BATTERIA

- Rimuovere il pacco batteria staccandolo dall'aspirapolvere portatile.

- Smaltire la batteria in un centro di raccolta specifico.

⊘ NON gettare la batteria nei rifiuti domestici.

⊘ NON ricaricare la batteria a temperature inferiori a 0 °C e superiori a 45 °C.

1 AVVERTENZE E SICUREZZA

Questo apparecchio deve essere utilizzato solo per gli scopi per i quali è stato progettato: ASPIRAPOLVERE per solo utilizzo domestico.

Qualsiasi utilizzo diverso da quello indicato non è conforme e pertanto pericoloso, l'apparecchio non è studiato per utilizzo professionale o semi-professionale. La società non risponde di eventuali danni causati da utilizzo improprio dell'apparecchio e ciò fa decadere la validità della garanzia.

Dopo aver rimosso l'apparecchio dalla confezione assicurarsi che sia integro, privo di danni all'apparecchio, al caricatore o al cavo di alimentazione.

In caso di dubbi contattare il fornitore.

L'apparecchio deve essere utilizzato solo per gli scopi descritti nel manuale.

Questo aspirapolvere è un apparecchio elettrico: deve essere utilizzato in normali condizioni di utilizzo.

⚠ **ATTENZIONE!** Prima dell'utilizzo rimuovere etichette, cartellini, pellicole di protezione.

⚠ **ATTENZIONE!** Rischio di soffocamento. I bambini non devono giocare con gli elementi che costituiscono gli imballi. Tenere i sacchetti di plastica lontani dalla portata dei bambini.

⚠ **ATTENZIONE!** Il mancato rispetto delle istruzioni qui presenti o l'utilizzo inappropriato del prodotto possono causare lesioni.

NOTA: gli ipovedenti possono consultare la ver-

sione digitale di queste istruzioni per l'uso sul sito www.sinotech.it

- Se l'apparecchio si rompe, o nel caso di cattivo funzionamento, o se il cavo di alimentazione è danneggiato, non utilizzarlo: spegnerlo e non manometterlo. Per riparazioni rivolgersi presso un centro di assistenza specializzato.

⚠ Avvertenze: per ricaricare la batteria utilizzare solo l'unità di alimentazione removibile (caricabatterie) fornita in dotazione.

- Prima dello smaltimento dell'apparecchio rimuovere la batteria.

- Assicurarsi che l'apparecchio sia spento ed il cavo di alimentazione sia staccato dalla presa di rete, prima di rimuoverlo dal caricabatteria. Non tirare troppo il cavo di ricarica.

- Questo prodotto utilizza una batteria agli ioni di litio. La batteria scarica deve essere smaltita in sicurezza, e secondo le norme vigenti.

⊘ NON eseguire la ricarica della batteria con caricatori diversi da quello fornito in dotazione o con modalità diverse da quelle fornite.

- Se i pin della spina dovessero essere danneggiati è necessario smaltire tale presa.

⊘ NON rimuovere la spina dalla presa di corrente tirando il cavo di alimentazione o l'apparecchio.

- Staccare sempre la spina dalla presa di corrente:
 - dopo ogni ricarica,
 - se lasciato incustodito,
 - se si deve pulire,
 - se non si deve utilizzare,
 - se non viene utilizzato per lunghi periodi.

- Assicurarsi che i capelli, gli indumenti larghi, le dita e tutte le parti del corpo siano tenuti lontani dalle aperture e dalle parti mobili del dispositivo.

- Assicurarsi che l'apparecchio sia spento prima di collegare qualsiasi accessorio.

- Non toccare le parti rotanti senza aver spento e scollegato l'apparecchio dalla presa di corrente.

⊘ NON ASPIRARE:

- superfici bagnate (acqua o altri liquidi),
- sostanze calde (sigarette accese, ceneri calde, ecc),
- sostanze ultra-fini (gesso, cemento, ceneri, ecc),
- detriti taglienti (vetri, ecc),
- prodotti nocivi (solventi, sverniciatori, ecc),
- prodotti aggressivi (acidi, prodotti per pulizia, ecc),
- prodotti infiammabili ed esplosivi (benzine, alcol e loro derivati).

⊘ L'apparecchio NON deve essere utilizzato se è caduto, se presenta danni visibili, se perde liquidi.

⊘ L'apparecchio NON deve entrare in contatto con acqua, altri liquidi, spray o vapori. Pulire seguendo le

indicazioni riportate successivamente.

⊘ NON utilizzare l'apparecchio in prossimità di vasche o lavandini pieni di acqua. Durante l'utilizzo posizionarsi lontani da vasche o lavandini, per evitare spruzzi.

- L'apparecchio può essere utilizzato da persone con ridotte capacità fisiche, sensoriali, mentali o con mancanza di esperienza e conoscenza se sono state istruite riguardo l'utilizzo in sicurezza dell'apparecchio avendo anche compreso i pericoli implicati, oppure se sorvegliati da persone responsabili della loro incolumità.

- L'apparecchio può essere utilizzato da bambini di età da 8 anni in su se sotto sorveglianza o se hanno ricevuto le istruzioni necessarie all'utilizzo dell'apparecchio in completa sicurezza e se hanno compreso i pericoli legati all'utilizzo di tale apparecchio.

- I bambini non devono giocare con l'apparecchio.

- I bambini non devono pulire o eseguire interventi di manutenzione sull'apparecchio a meno che non siano sotto la stretta supervisione di un adulto responsabile.

- Tenere l'apparecchio ed il caricabatterie fuori dalla portata di bambini di età inferiore a 8 anni. Prima di collegare l'apparecchio alla rete elettrica verificare che i dati targa presenti sull'apparecchio corrispondano a quelli della rete di alimentazione disponibile.

⊘ NON utilizzare con mani bagnate o con piedi nudi o umidi.

⊘ NON utilizzare o lasciare esposto l'apparecchio all'umidità, agli agenti atmosferici (pioggia, sole, ecc.) o a temperature estreme.

- L'apparecchio non è progettato per essere utilizzato all'esterno. L'apparecchio è progettato per solo utilizzo in interni.

- Far riferimento alla confezione per le caratteristiche dell'apparecchio.

- Sorvegliare sempre l'apparecchio durante il funzionamento.

- Utilizzare l'apparecchio solo con gli accessori forniti in dotazione.

⊘ NON utilizzare l'apparecchio collegato a temporizzatori esterni o collegato ad un sistema di comando a distanza o sistemi simili.

⊘ NON utilizzare l'apparecchio se non è completamente montato in ogni sua parte: non utilizzare senza filtro, vano polvere, ecc.

- Questo prodotto è dotato di un dispositivo di sicurezza termica: se il dispositivo si surriscalda, la potenza viene immediatamente interrotta. In questo caso, il dispositivo deve essere spento e lasciato raffreddare completamente prima di tentare di

usarlo di nuovo.

- Assicurarsi che tutte le prese d'aria e le aperture siano libere da polvere, filamenti, capelli e qualsiasi cosa che possa ridurre il flusso d'aria: uno sfianto ostruito potrebbe causare il surriscaldamento del prodotto.

- Prestare la massima attenzione durante le pulizie delle scale.

2 ISTRUZIONI PER L'UTILIZZO SICURO DELLA BATTERIA

- Per ragioni di sicurezza le batterie di questa unità (ogni blocco batteria è composto da 6 unità - ioni di litio) possono essere rimosse solo da personale esperto. Quando la batteria non è in grado di mantenere la carica, il blocco batteria dev'essere rimosso. Per sostituire le batterie contattare un centro di assistenza autorizzato.

⊘ Non sostituire un blocco di batterie ricaricabili con batterie non ricaricabili.

⚠ PERICOLO!

La batteria deve essere inserita correttamente nella sua base di ricarica.

- Rimuovere la batteria dall'apparecchio se si prevede di non utilizzare l'apparecchio per un lungo periodo di tempo. Conservare la batteria in luogo asciutto e fresco, a temperatura ambiente.

⊘ Non lasciare mai il caricabatteria acceso o collegato per periodi di tempo prolungati quando non in uso. Scollegare sempre la spina prima di eseguire la manutenzione.

⊘ NON utilizzare la batteria di questo aspirapolvere per alimentare apparecchiature diverse.



PERICOLO!

Rischio di fuoriuscita di sostanze corrosive dalla batteria e di esplosione. La batteria NON deve essere disassemblata, esposta a calore eccessivo (es. raggi solari, fuoco, fonti di calore). NON deve essere cortocircuitata, danneggiata meccanicamente, gettata nel fuoco, messa nell'acqua, riposta insieme ad oggetti metallici, fatta cadere su superfici dure. Se la batteria perde liquidi evitare il contatto con la pelle, gli occhi o gli indumenti.

⊘ NON utilizzare più l'apparecchio e la batteria se dovessero presentare segni di deterioramento quali ad esempio: deformazione, scalfiture, odore anomalo o scolorimento della superficie. In ogni caso rivolgersi presso un centro di assistenza specializzato.

⊘ NON inserire alcun oggetto nel vano batteria.



PERICOLO!

Rischio di lesioni gravi. Tenere sempre la batteria lontano dalla portata dei bambini. Conservare quindi la batteria in luoghi inaccessibili ai bambini.

- Le batterie sono progettate solo per utilizzo in

ambienti chiusi.

⊘ Non immergerle in acqua o liquidi.

• Le batterie devono essere maneggiate con cura..

⚠ PERICOLO!

In caso di corto-circuito la temperatura della batteria si alza pericolosamente, ciò può provocare ustioni o incendi.

⊘ Non portarle alla bocca.

• In caso di contatto con liquidi che fuori-escono dalla batteria non toccare occhi o mucose. Lavare le mani e le parti che sono entrate in contatto con i liquidi sotto acqua corrente. Se l'irritazione persiste contattare il medico.

⚠ ATTENZIONE: le batterie, se utilizzate in modo scorretto, possono provocare ustioni e/o incendi, attenersi sempre alle indicazioni di sicurezza.

Le batterie non devono essere smontate, sottoposte a corto-circuito, conservate a temperature inferiori a 0°C o superiori a 45°C, non devono essere gettate nel fuoco.

3 CONTENUTO SCATOLA

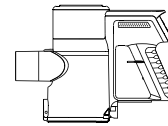

CORPO PRINCIPALE
E VANO POLVERE

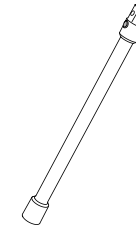

TUBO IN METALLO
ELETTRIFICATO

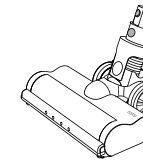

SPAZZOLA PER
PAVIMENTI



BOCCHETTA LUNGA PER
FESSURE



SPAZZOLINA E
BOCCHETTA CORTA 2IN1

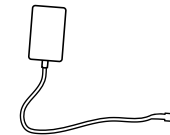

CARICA BATTERIE

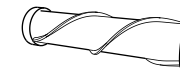

SPAZZOLINA ROTANTE
(Montata sulla spazzola)

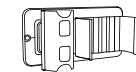

ACCESSORIO PER
FISSAGGIO
A MURO

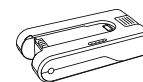

BATTERIA AL LITIO
STACCABILE

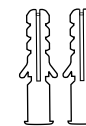

FISHER

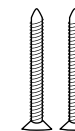

VITI

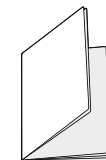

MANUALE D'ISTRUZIONE

4 UNITÀ PRINCIPALE

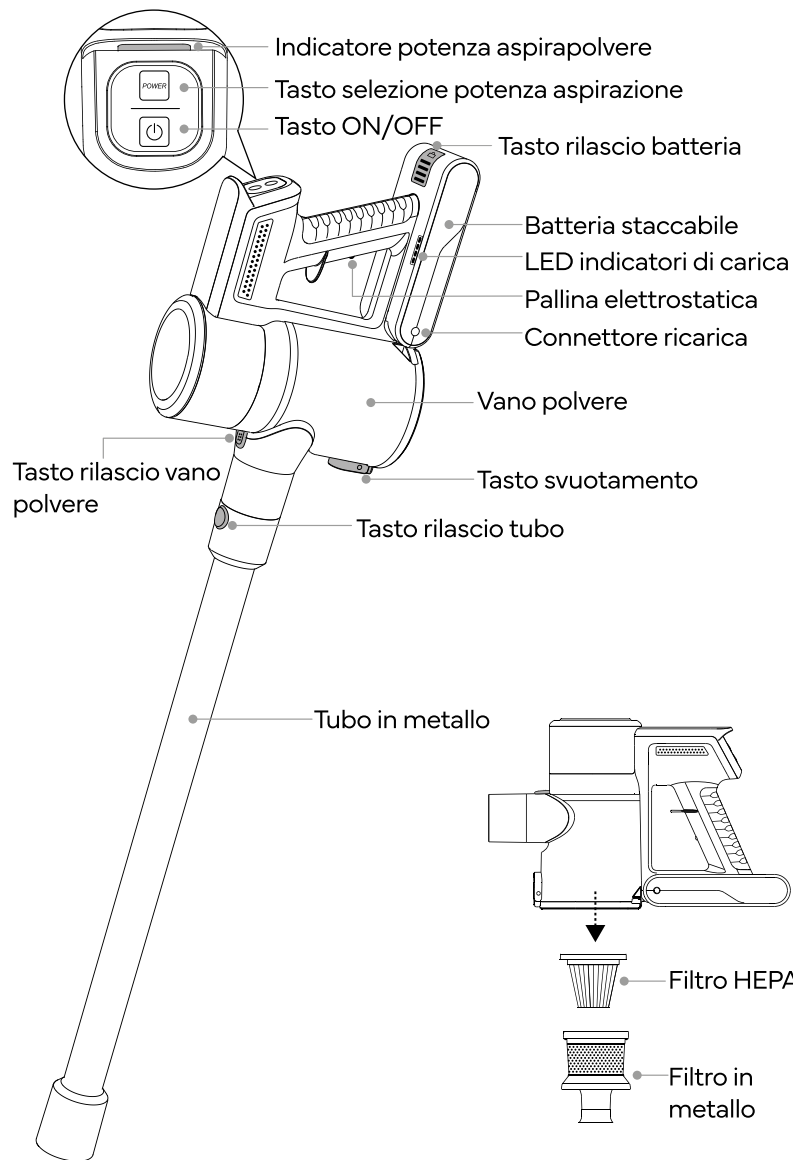

5 SPAZZOLA PAVIMENTI

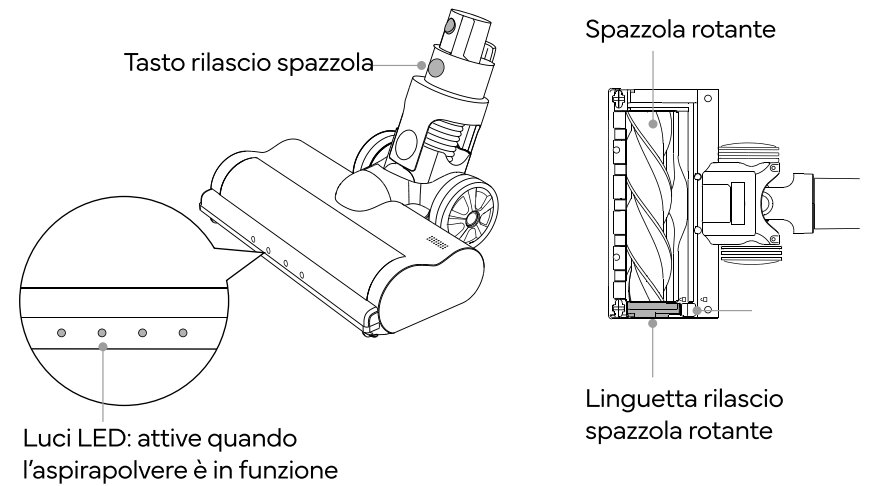

6 ACCESSORI

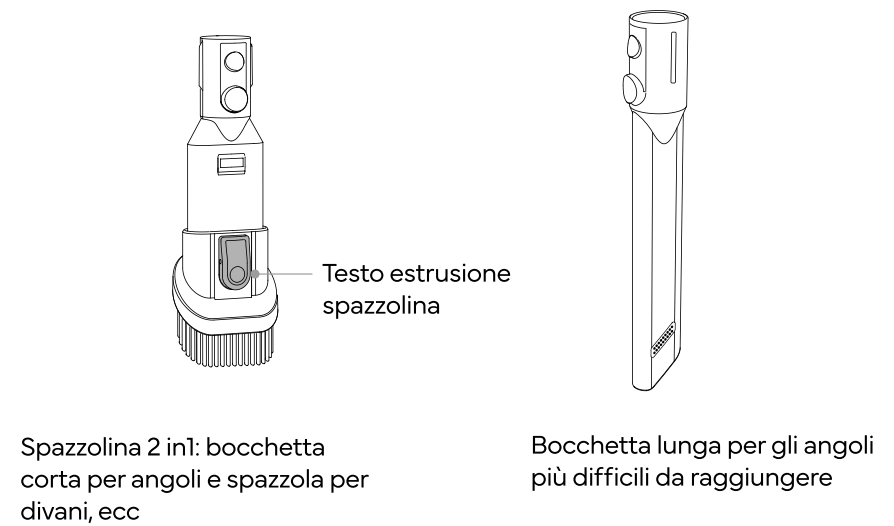

7 FISSAGGIO A MURO

L'aspirapolvere non resta in piedi da solo.
Utilizzare l'accessorio a muro per riporre l'apparecchio seguendo le indicazioni di seguito:

FISSARE A MURO IL SUPPORTO UTILIZZANDO FISHER E VITI

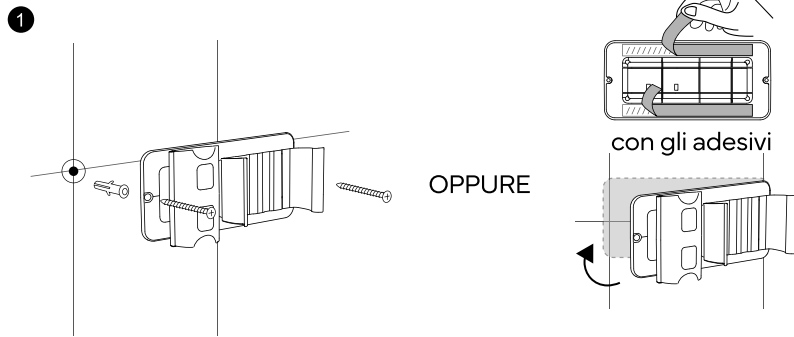

NON FISSARE SU SUPERFICI IRREGOLARI, MATTONI O STUCCHI

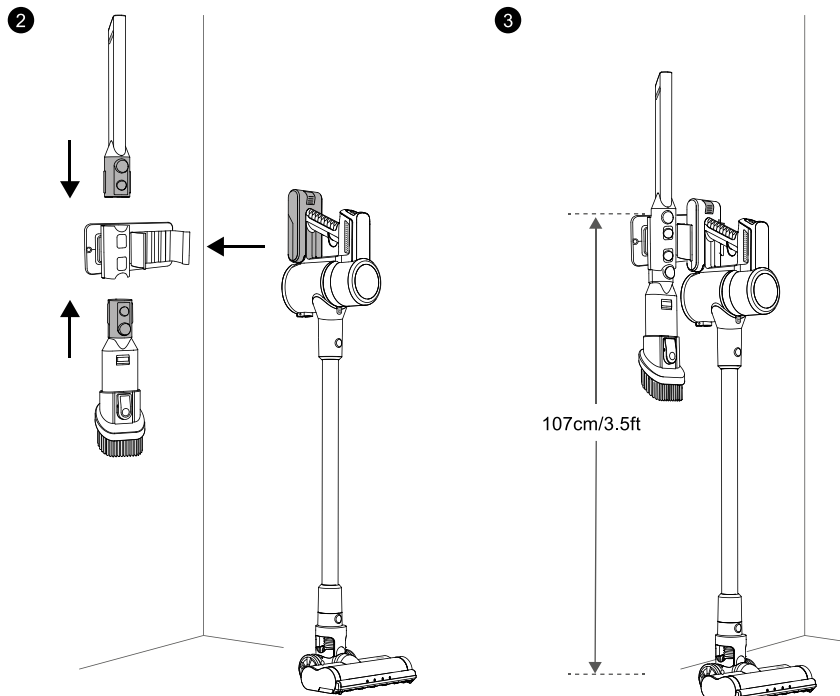

8 ASSEMBLAGGIO

Collegare l'accessorio che si desidera utilizzare seguendo le indicazioni riportate in figura:

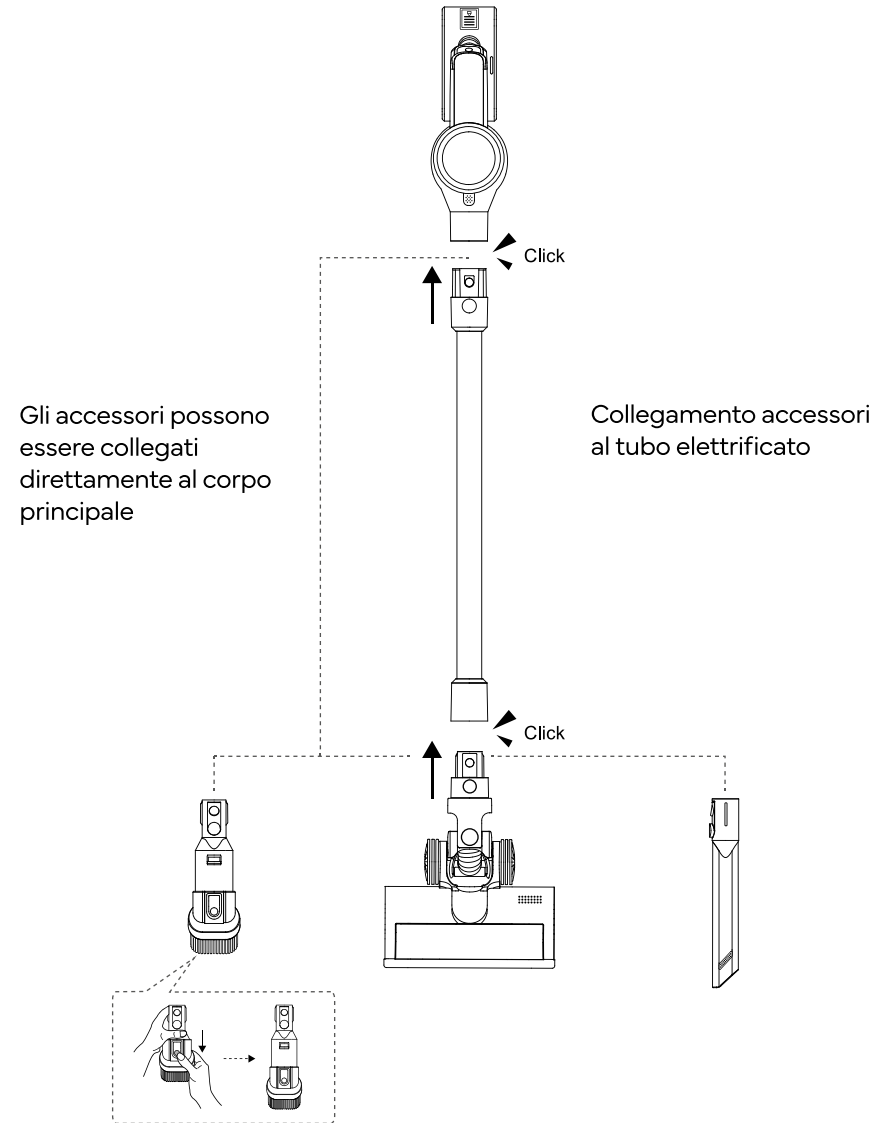

9 OPERAZIONI DI RICARICA BATTERIA

L'aspirapolvere è dotato di batteria al litio ricaricabile.
Prima del primo utilizzo ricaricare la batteria almeno per 3.5 ore.

Metodo 1 Ricarica staccando la batteria



Metodo 2 Ricarica senza staccare la batteria

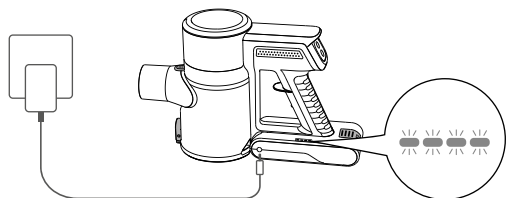

Durante la ricarica i LED lampeggiano per poi restare fissi, uno ad uno

NOTA BENE

L'aspirapolvere NON funziona durante la fase di ricarica.
Durante l'utilizzo i LED si spegneranno uno ad uno ad indicare che la batteria si sta man mano scaricando; in ultimo, l'unico LED acceso lampeggerà ad indicare che dopo pochi minuti la batteria sarà completamente scarica.
La temperatura ambientale ideale di ricarica è tra 10/45°C.

10 UTILIZZO

Prima di utilizzare l'aspirapolvere assicurarsi che la batteria sia completamente carica, che i filtri ed il vano polvere siano puliti asciutti e ben posizionati.

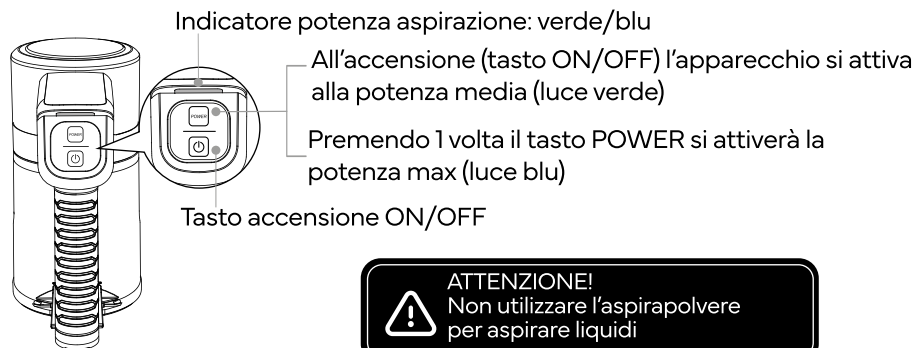

11 MANTENIMENTO

Per ottimizzare le prestazioni dell'apparecchio seguire le indicazioni di PULIZIA E MANTENIMENTO sotto riportate.
La frequenza di pulizia dipende dalla vostra frequenza di utilizzo.

Frequenza di pulizia raccomandate

PARTI ASPIRAPOLVERE	FREQUENZA PULIZIA
VANO POLVERE	Dopo ogni utilizzo
FILTRO IN METALLO	1 volta a settimana (2 se avete animali domestici)
FILTRO HEPA	1 volta a settimana (2 se avete animali domestici)
SPAZZOLA PAVIMENTI	1 volta a settimana

Pulizia vano polvere e filtro



ATTENZIONE!

Spegnere l'aspirapolvere prima di effettuare operazioni di pulizia.
Se il vano polvere è pieno di polvere l'apparecchio potrebbe fermarsi per ovviare a problemi di surriscaldamento.
Svuotare il vano polvere prima che lo sporco superi la linea MAX.

- 1 Staccare il tubo o l'accessorio che si sta utilizzando
- 2 Posizionarsi sopra il cestino della spazzatura e premere il tasto indicato

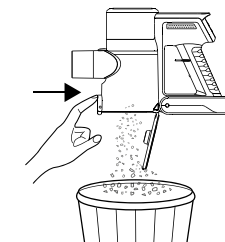
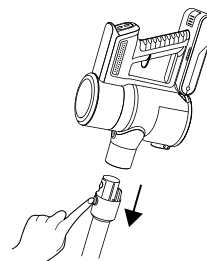

3 Mantenendo il corpo motore con una mano ed il vano polvere con l'altra, premere il tasto rilascio vano e ruotare il vano in senso orario.

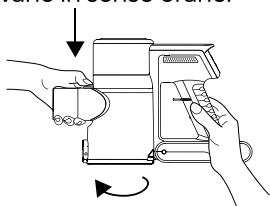

5 Ruotare il filtro HEPA in senso orario per staccarlo.

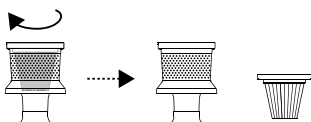

7 Sciacquare i filtri sotto l'acqua corrente.

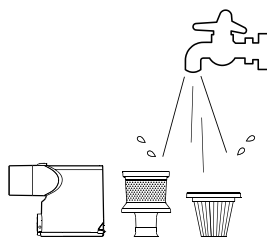

4 Ruotare il filtro in metallo in senso orario per staccarlo.

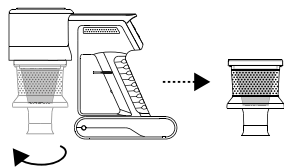

6 Come prima cosa percuotere i filtri per liberarsi della polvere.



8 Far asciugare i filtri molto bene prima di rimontarli.

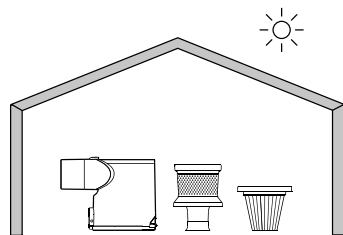

9 Posizionare il filtro HEPA nel filtro in metallo e fissare i due filtri tra loro

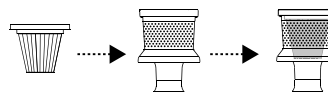

11 Ora montare il vano polvere:
 1 Infilare il vano polvere da sotto
 2 Far combaciare la freccia presente sul vano polvere con la freccia presente sul corpo principale
 3 Assicurarsi che vano e corpo si uniscano perfettamente

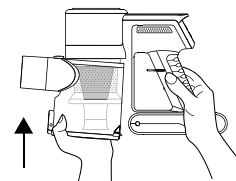

10 Ora fissare i filtri all'unità principale ruotandoli in senso anti-orario

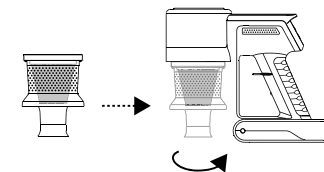

12 Una volta che le due parti sono perfettamente unite ruotare il vano polvere verso la linea continua presente sul corpo (verso anti-orario) fino ad avvertire un click (conferma chiusura)

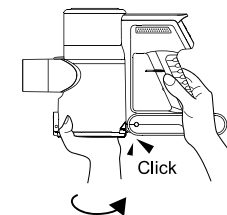

NOTA BENE:

Per facilitare l'allestimento appoggiare il vano polvere su una superficie orizzontale ed agire infilando e ruotando (seguendo le indicazioni qui sopra) il corpo principale sul vano.

Pulizia spazzola rotante

L'ASPIRAPOLVERE DEVE ESSERE SPENTO!

1 Staccare la spazzola dal tubo premendo il tasto indicato e tirando la spazzola

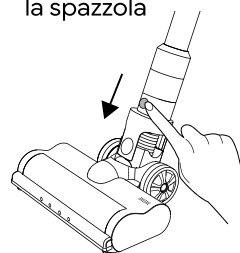

2 Per rimuovere la spazzola rotante agire sulla levetta alla base: spingere verso l'esterno (freccia in figura) e rimuovere la linguetta di fissaggio.

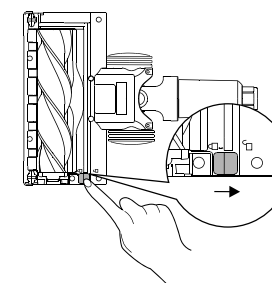

N.B. Non utilizzare spazzole, acqua calda o detersivi per pulire i filtri.



ATTENZIONE!

- non esporre alla luce diretta del sole
- non assemblare l'apparecchio se i filtri sono ancora umidi

3 Dopo aver spostato la linguetta rimuovere la spazzola rotante dalla sua sede

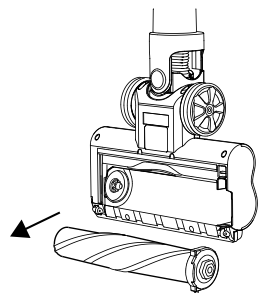

4 Pulire la spazzola rotante utilizzando forbici o pinzette per rimuovere capelli, pelucchi, fili, ecc; sciacquare con cura e far asciugare molto bene.

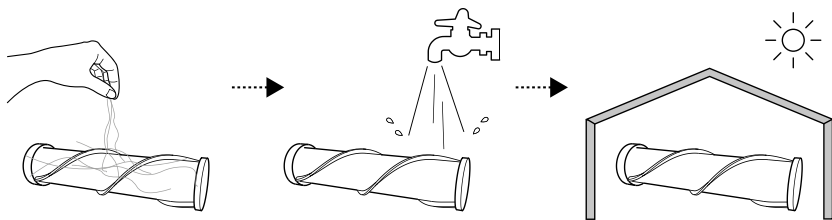

5 Riposizionare l'estremità sinistra della spazzola rotante nella sede preposta e poi allineare la spazzola al vano.

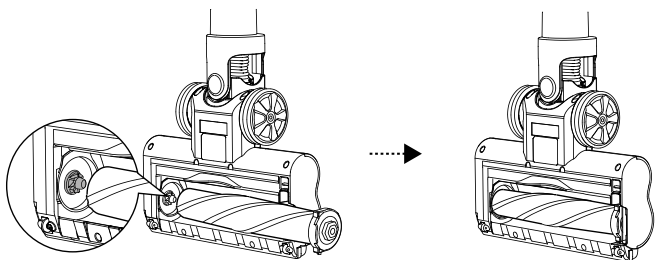

6 Quando la spazzola sarà completamente in sede un clic sonoro confermerà il corretto posizionamento: spingere la levetta verso l'interno per bloccare il tutto.

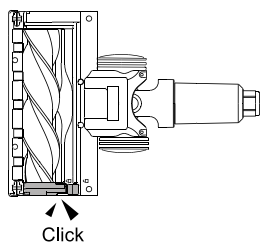

12 PROBLEMI

PROBLEMA	SOLUZIONI
Aspirazione debole o assenza di aspirazione	<ul style="list-style-type: none"> • vano polvere pieno: svuotare • controllare la connessione dell'unità a spazzola o accessori: devono essere ben collegati • rimuovere peli, capelli, fili o altro dalla spazzola rotante • controllare che il tubo non sia ostruito: rimuovere ogni ostacolo • controllare che i filtri siano puliti. Seguire le indicazioni per pulire i filtri
L'aspirapolvere si spegne da solo	<p>Ci sono varie ragioni che possono includere i blocchi delle varie parti, problemi di batteria surriscaldamento.</p> <p>Se l'aspirapolvere si spegne da solo procedere come segue:</p> <ol style="list-style-type: none"> 1• Riattivare l'aspirapolvere e controllare l'indicatore di batteria, se serve ricarica spegnerlo e ricaricare. 2• Svuotare il vano polvere e pulire i filtri 3• Controllare tubo, accessori, ingresso aria e rimuovere ogni eventuale intoppo 4• Lasciar raffreddare l'aspirapolvere per almeno 45 minuti per far ben raffreddare l'apparecchio 5• Riaccendere l'aspirapolvere

13 SPECIFICHE

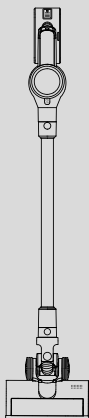

INPUT	27V - 0.5A
POTENZA	120W MAX (Main unit) 15W MAX (Floor brush)
TIPO DI BATTERIA	Lithium-ion 22,2 V, 2200 mAh, 6 celles
CAPACITÀ	900 ml
TEMPO DI RICARICA	4 - 4.5 ore
TEMPO MAX DI UTILIZZO	45 minuti
TEMPERATURA PER UTILIZZO	0°C/32°F to 45°C/113°F
PESO NETTO PRODOTTO	2.38 Kg / 5.2 lb

ETICHETTA CON DATI TECNICI
PRESENTE SULL'APPARECCHIO

SINO TECH

ASPIRAPOLVERE CICLONICO SENZA FILO

MODELLO: 30200

BATTERIA: LITHIUM-ION 22.2 V, 2200 MAH

POTENZA NOMINALE: 120W MAX

TEMPO RICARICA: 4-4.5H

MADE IN CHINA



RoHS

SINO TECH

MODELLO: 30200



NOME: Scopa motorizzata

VOLTAGGIO: 22.2V Made in China

**BATTERIA AL LITIO
LITHIUM-ION BATTERY**

MODELLO: 30200

VOLT: 22.2V

RATING: 2200MAH

ATTENZIONE

- NON CERCARE DI APRIRE, FORZARE O DISASSEMBLARE LA BATTERIA
- NON CORTOCIRCUITARE
- POTREBBE ESPLODERE SE POSTA NEL FUOCO
- DA CARICARE SOLO CON IL CARICATORE SPECIFICO
- RISCHIO DI ESPLOSIONE SE SOSTITUITA CON UNA BATTERIA SBAGLIATA
- GETTARE O RICICLARE LA BATTERIA IN MODO APPROPRIATO

Made in China



Li-ion

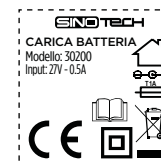

14 GARANZIA

L'apparecchio è garantito per un periodo di due anni dalla data di consegna. Fa fede la data riportata sullo scontrino/fattura (purché chiaramente leggibile), a meno che l'acquirente non provi che la consegna è successiva. In caso di difetto del prodotto preesistente alla data di consegna, viene garantita la riparazione o sostituzione senza spese dell'apparecchio. L'acquirente ha l'onere di denunciare al rivenditore o produttore il difetto di conformità entro due mesi dalla scoperta del difetto stesso.

Non sono coperte dalla garanzia tutte le parti che dovessero risultare difettose a causa di:

- a. danni da trasporto o da rotture accidentali
- b. errata installazione o inadeguatezza dell'impianto elettrico
- c. riparazioni o modifiche operate da personale non autorizzato
- d. mancata o non corretta manutenzione e pulizia
- e. prodotto e/o parti di prodotto soggette a usura e/o consumabili
- f. mancata osservanza delle istruzioni per il funzionamento dell'apparecchio, negligenza o trascuratezza nell'uso
- g. introduzione o uso di alimenti esclusi dalle istruzioni (duri, caldi, secchi, ecc.)
- h. utilizzo di alimenti in quantitativi eccedenti quanto specificato
- i. montaggio non corretto del gruppo lame o degli accessori
- j. superamento dei tempi di utilizzo previsti
- k. ingresso accidentale di liquidi nel corpo motore dovuto ad uso improprio
- l. cavo di alimentazione attorcigliato o piegato per incuria.

L'elenco di cui sopra è a titolo meramente esemplificativo e non esaustivo, in quanto la presente garanzia è comunque esclusa per tutte quelle circostanze che non possono farsi risalire a difetti di fabbricazione dell'apparecchio. La garanzia è inoltre esclusa in tutti i casi di uso improprio dell'apparecchio ed in caso di uso professionale. Si declina ogni responsabilità per eventuali danni che possano direttamente o indiretamen-

te derivare a persone, cose ed animali domestici in conseguenza della mancata osservanza di tutte le prescrizioni indicate nell'apposito

"Libretto Istruzioni ed avvertenze" in tema di installazione, uso e manutenzione dell'apparecchio. Sono fatte salve le azioni contrattuali di garanzia nei confronti del venditore.

15 MODALITÀ ASSISTENZA

La richiesta di un intervento di riparazione o sostituzione dell'apparecchio mal funzionante andrà fatta pervenire tramite compilazione del modulo "RICHIESTA DI ASSISTENZA" presente sul sito www.sinotech.it.

L'apparecchio difettoso verrà riparato o sostituito solo se il modulo sarà corredato di documento fiscale che ne attesti la data di acquisto o di consegna.

TAGLIANDO DI GARANZIA

IN CASO SI RENDESSE NECESSARIO, FAR COMPILARE IL PRESENTE TAGLIANDO DAL RIVENDITORE E FARLO Pervenire, INSIEME AL DOCUMENTO FISCALE AL CENTRO ASSISTENZA CHE SI OCCUPERÀ DELL'INTERVENTO DI ASSISTENZA IN GARANZIA.

DATI CLIENTE: NOME E COGNOME _____

La compilazione del presente tagliando è a cura del rivenditore.		TIMBRO E FIRMA RIVENDITORE:
RIVENDITORE:		
N° DOCUMENTO FISCALE:		
DATA DI ACQUISTO:		
CODICE PRODOTTO		
PREZZO PRODOTTO		

IMPORTANTE! Conservare il libretto di istruzioni e il documento fiscale (Scontrino fiscale, bolla o fattura) in originale. Nel caso in cui l'apparecchio presenti una anomalia nel funzionamento rivolgersi produttore. Tenere sempre a disposizione il libretto di istruzioni e il documento fiscale (Scontrino fiscale, bolla o fattura).

Per richiedere assistenza sui prodotti Sinotech:

- 1• Visitare il sito www.sinotech.it
- 2• Cliccare su “Richiesta di Assistenza” (presente nel menù).
- 3• Compilare il form in ogni sua parte: è importante allegare lo scontrino parlante e la foto dell’etichetta posta sul prodotto fisico
- 4• Entro due giorni lavorativi si riceverà comunicazione tramite mail (controllare anche nelle spam).
Sarà questa comunicazione che confermerà la ricezione della richiesta.
- 5• Le mail che invieremo saranno molto importanti per velocizzare la gestione della pratica.
- 6• Il prodotto riparato o in sostituzione verrà inviato all’indirizzo indicato nel modulo.

LA CORRETTA E ACCURATA COMPILAZIONE DEL MODULO VELOCIZZERÀ LA PRATICA!



Tekno Italia srl

Via Bagutta, 13 - 20121 Milano

Tel. +39 0289708059

info@teknoitaliasrl.it

www.sinotech.it